

SUMMERAIRE

Mieux construit pour durer

CONSIGNES D'INSTALLATION ET GUIDE DU PROPRIÉTAIRE

GAMME SLO80CV-DV APPAREIL DE CHAUFFAGE AU MAZOUT MODÈLE HORIZONTAL (LO-BOY)

INSTALLATEUR / TECHNICIEN D'ENTRETIEN

UTILISEZ LES RENSEIGNEMENTS PRÉSENTÉS DANS CE DOCUMENT POUR INSTALLER
OU ENTREtenir L'APPAREIL; CONSERVEZ-LE PRÈS DE L'APPAREIL POUR VOUS
Y RÉFÉRER ULTÉRIEUREMENT.

PROPRIÉTAIRE

VEUILLEZ GARDER CE DOCUMENT PRÈS DE L'APPAREIL POUR VOUS Y RÉFÉRER
ULTÉRIEUREMENT.

ÉVITEZ DE RÉPARER OU MODIFIER CET APPAREIL OU LES COMMANDES
DEMANDEZ L'AIDE D'UN TECHNICIEN QUALIFIÉ.

NE PAS UTILISER D'ESSENCE, D'HUILE À MOTEUR OU D'HUILE CONTENANT
DE L'ESSENCE; NE JAMAIS FAIRE BRÛLER DES DÉCHETS OU DU PAPIER
DANS L'APPAREIL DE CHAUFFAGE; NE JAMAIS LAISSER DU PAPIER
OU DES CHIFFONS PRÈS DE L'APPAREIL.

Fabriqué par
Summeraie Manufacturing
Une division de Trent Metals Limited
Peterborough, Ontario
Canada

TABLE DES MATIÈRES

1	RÈGLES DE SÉCURITÉ	3
1.1	Étiquettes de sécurité et symboles d'avertissement	3
1.2	Renseignements importants	3
1.3	Système de détection	3
2	INSTALLATION	3
2.1	Emplacement de l'appareil de chauffage	4
2.2	Configuration	4
2.3	Réseau électrique	5
2.4	Installation du thermostat	5
2.5	Installation du brûleur	5
2.6	Aération	5
2.7	Dispositif coupe-circuit en cas de blocage au tuyau de fumée	6
2.8	Approvisionnement en air comburant et ventilation	7
2.9	Réservoir de mazout	8
2.10	Réseau de conduits	8
2.11	Réglages à l'approvisionnement en air (moteurs à trois vitesses)	8
2.12	Réglages à l'approvisionnement en air (moteurs ECM à vitesse variable) ..	9
2.13	Installation des accessoires	10
3	OPÉRATION	10
3.1	Démarrage	10
3.2	Séquence de fonctionnement en mode chauffage au mazout	10
3.3	Vérifications et réglages	10
4	ENTRETIEN	12
4.1	Nettoyage de l'échangeur de chaleur	12
4.2	Nettoyage du dispositif coupe-circuit du tuyau de fumée	13
4.3	Nettoyage de la tête du brûleur	13
4.4	Remplacement de la buse	13
4.5	Remplacement du filtre à mazout	13
4.6	Remplacement du filtre à air	13
	DIAGRAMMES ÉLECTRIQUES	15
	SLOCV/DVPR	15
	SLO80CV/DVPB	16
	SLO80CV/DVER	17
	SLO80CV/DVEB	18
	PIÈCES DE RECHANGE	19
	DIAGRAMME DES PIÈCES	19
	LISTE DE PIÈCES	20
	GARANTIE	21

RÈGLES DE SÉCURITÉ

ÉTIQUETTES DE SÉCURITÉ ET SYMBOLES D'AVERTISSEMENT

Les mentions DANGER, AVERTISSEMENT et MISE EN GARDE identifient la sévérité des divers dangers. Il importe de bien comprendre leur signification. Les mentions suivantes apparaissent au fil des pages de ce document :

! DANGER

Un danger immédiat qui VA vous tuer, vous blesser sérieusement ou causer des dommages importants.

! AVERTISSEMENT

Un danger ou un geste dangereux qui POURRAIT vous tuer, vous blesser ou causer des dommages.

! AVERTISSEMENT

Le non-respect des règles de sécurité présentées dans ce manuel risque d'entraîner la mort, des blessures graves ou des dommages matériels.

AVIS

Toujours fermer la valve d'alimentation en mazout si le brûleur demeure éteint longtemps.

MISE EN GARDE

Tout danger ou geste dangereux qui POURRAIT vous blesser ou causer des dommages matériels.

MISE EN GARDE

Ne jamais brûler de déchets ou papier dans l'appareil de chauffage; ne jamais laisser de papiers ou chiffons autour de l'appareil de chauffage.

MISE EN GARDE

Ne pas démarrer le brûleur si le panneau d'accès à la soufflerie n'est pas fermement en place.

MISE EN GARDE

NE PAS UTILISER D'ESSENCE, D'HUILE À MOTEUR OU D'HUILE CONTENANT DE L'ESSENCE; NE JAMAIS FAIRE BRÛLER DES DÉCHETS OU DU PAPIER DANS L'APPAREIL DE CHAUFFAGE; NE JAMAIS LAISSER DU PAPIER OU DES CHIFFONS PRÈS DE L'APPAREIL.

RENSEIGNEMENTS IMPORTANTS

! AVERTISSEMENT

- a) Il incombe au propriétaire de la résidence d'engager un technicien qualifié ou, si la loi l'exige, un technicien diplômé pour installer, démarrer et entretenir cet appareil de chauffage.
- b) Ne pas utiliser cet appareil si l'une de ses pièces a été immergée dans l'eau. Faites immédiatement évaluer les dommages par un technicien qualifié qui remplacera les pièces critiques.
- c) Ne pas garder de l'essence ou toute substance inflammable (papier, carton, etc.) près de l'appareil.
- d) Cet appareil est conçu pour être alimenté strictement au mazout domestique n° 1 ou n° 2. Il est interdit de le faire fonctionner avec de l'essence, de l'huile à moteur ou un mélange huile-essence.
- e) Ne pas bloquer ou entraver le filtre et les ouvertures de reprise d'air.
- f) Demandez à l'installateur de vous montrer et vous expliquer les éléments suivants :
 - i) l'interrupteur d'arrêt principal;
 - ii) la valve du réservoir de mazout;
 - iii) le filtre à air et la marche à suivre pour sa vérification mensuelle (nettoyer ou remplacer au besoin).
- g) Avant d'appeler un technicien, ayez à portée de main la page de renseignements de ce document pour pouvoir communiquer au sous-traitant les données requises, dont les numéros de modèle et de série de l'appareil.

! AVERTISSEMENT

Une installation ou des réparations effectuées par des personnes non qualifiées peuvent représenter un danger pour celles-ci et pour autrui. L'installation doit respecter le code du bâtiment en vigueur à l'endroit où l'appareil est installé. Les renseignements colligés dans ce document s'adressent à un technicien qualifié, familier avec les procédures de sécurité et doté des outils et instruments d'essai adéquats. L'omission de bien lire et suivre toutes les consignes de ce document peut vous tuer, vous blesser ou causer des dommages matériels.

SYSTÈME DE DÉTECTION

On recommande d'installer des détecteurs de monoxyde de carbone là où l'on installe un appareil de chauffage au mazout ou au gaz. Le monoxyde de carbone peut être très nocif, voire mortel. C'est pourquoi il faut installer dans sa résidence et bien entretenir un détecteur de monoxyde de carbone homologué, qui vous avertira de la présence d'une concentration dangereuse de monoxyde de carbone.

INSTALLATION

Il faut **ABSOLUMENT** respecter le code du bâtiment et tous les règlements en vigueur concernant l'installation d'appareils à combustion au mazout, de câblage électrique et de raccords de cheminée. Voici quelques-uns des codes susceptibles de s'appliquer :

CSAB139 : Code d'installation pour les appareils à combustion au mazout.

ANSI/NFPA 31 : Installation d'un appareil à combustion au mazout.

ANSI/NFPA 90B : Systèmes de chauffage à air chaud et de climatisation de l'air.

ANSI/NFPA 211 : Cheminées, foyers, événements et appareils à combustion de combustible solide.

ANSI/NFPA 70 : Code électrique national

CSA C22.1 ou **CSA C22.10** : Code électrique canadien

Utilisez uniquement la plus récente mise à jour de ces codes.

Vérifier soigneusement l'état des composantes avant de les assembler. Voici les composantes qui devraient être incluses :

Installation avec cheminée

FSSLO80	Appareil de chaleur	1
BPSLOB	Brûleur Beckett	1
BPSLOCVR	ou brûleur Riello	1
BFSSHO	Coupe-circuit BFS	1

Installation avec évent direct

FSSLO80	Appareil de chaleur	1
BPSLOB	Brûleur Beckett	1
BRSLODVR	ou brûleur Riello	1
DVKIT	Trousse d'évent direct	1
OILVNTXX	Conduits d'évent (fumée et air comburant)	1

EMPLACEMENT DE L'APPAREIL DE CHAUFFAGE

DIAGRAMME D'INSTALLATION

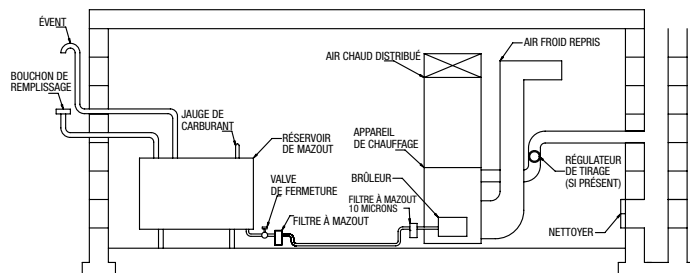

Il est important de savoir où se trouve l'interrupteur d'alimentation d'urgence. Informez-vous auprès de votre technicien d'entretien.

Si vous faites des rénovations, il est très important de tenir compte de leur effet possible sur votre appareil de chauffage. Parlez-en d'abord avec un technicien d'entretien qualifié.

S'il faut désactiver l'appareil de chaleur pour une longue période, communiquez avec un technicien qualifié avant de le remettre en marche.

! AVERTISSEMENT

Danger d'incendie et d'explosion

L'appareil de chauffage doit être installé au niveau. Il ne doit **JAMAIS** pencher vers l'avant. Ne pas garder ou utiliser de l'essence ou toute autre substance inflammable près de l'appareil.

L'omission de respecter ces consignes peut vous tuer, vous blesser ou causer des dégâts matériels.

MISE EN GARDE

Cet appareil de chauffage n'est pas imperméable ni conçu pour servir à l'extérieur. Ses composantes électriques doivent être protégées de l'eau. L'installer à l'extérieur entraînera des conditions électriques dangereuses et un bris prématuré.

Les dégagements à respecter entre l'appareil et les matériaux combustibles sont détaillés à la page 14.

Si l'appareil est installé dans un sous-sol ou sur un plancher de terre (un vide sanitaire, par exemple), il est recommandé de l'installer sur une dalle de ciment d'une épaisseur de 2,5 cm à 5 cm (1 po à 2 po).

Le choix de l'emplacement doit assurer une température minimale de l'air ambiant et repris de 15 °C (60 °F). De plus, l'appareil doit être installé le plus près possible d'une cheminée, pour réduire au minimum la longueur du raccord à celle-ci. Dans le cas d'une installation à évent direct, nous recommandons que le conduit d'air comburant soit suffisamment long pour permettre de tempérer l'air comburant. Aussi, l'appareil devrait être le plus près possible du centre du réseau de distribution de l'air.

INSTALLATION DANS UN RÉDUIT

On peut installer cet appareil dans un réduit (un garde-robe, par exemple). Cependant, ce réduit doit offrir deux ouvertures d'aération pour fournir de l'air comburant. Chaque ouverture doit offrir une surface de circulation libre de 22 cm² par 1000 BTU de débit calorifique total pour tous les appareils installés dans ce réduit. Les ouvertures se trouveront à l'avant de l'appareil, à environ 15 cm (6 po) au-dessus du sol et 15 cm (6 po) sous le plafond.

Diagramme de ventilation

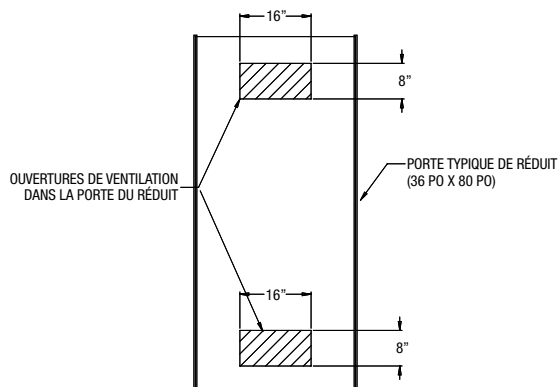

RÉSEAU ÉLECTRIQUE

L'installation de l'appareil doit respecter la plus récente mise à jour du code électrique américain ANSI/NFPA 70 ou du code électrique canadien CSA C22.1 - 1re partie, ainsi que des codes locaux (s'il y en a).

Le système de contrôle est tributaire de la polarité de l'alimentation électrique. Branchez le fil alimenté (« chaud », H) et le fil neutre (N) comme indiqué sur le bloc-bornes de l'alimentation électrique de l'appareil.

Il est préférable d'utiliser un circuit électrique dédié protégé par un fusible ou un disjoncteur situé entre le panneau électrique principal et l'appareil.

On n'utilisera que du fil de cuivre pour le circuit 115 V de cet appareil. S'il faut changer des fils, les fils de remplacement doivent offrir la même résistance à la chaleur que les fils originaux.

INSTALLATION DU THERMOSTAT

On doit installer un thermostat pour contrôler la température dans l'aire à chauffer. Suivez les consignes fournies avec le thermostat. Veuillez aussi consulter les diagrammes électriques inclus avec l'appareil de chauffage-climatisation. Pour les raccords électriques, on se conformera au diagramme.

REFROIDISSEMENT ÉTAGÉ (modèle ECM seulement)

N.B. Sur les appareils à compresseurs à 2 temps, lorsque la borne Y1 du panneau électronique reçoit un signal 24 VCA, le débit d'air est réduit de 55 %. Ne pas utiliser la borne Y1 avec un compresseur à 1 temps.

INSTALLATION DU BRÛLEUR AU MAZOUT

Veuillez consulter aussi les consignes du fabricant du brûleur.

1. TOUJOURS placer le brûleur « à l'endroit ».
2. Placer le joint d'assemblage entre le renflement d'assemblage et la plaque d'assemblage du brûleur. Aligner les trous de la plaque aux montants du renflement; boulonner en place.
3. Vérifier les réglages des électrodes.
4. Faire les raccords électriques.
5. Raccorder l'arrivée de mazout.

BUSES

Le brûleur est livré équipé d'une buse installée à l'usine. Cependant, si une taille différente de buse est requise (ou s'il faut la remplacer), consultez le tableau 1. D'autres buses peuvent être fournies. Pour déterminer la taille de la buse, toujours partir du débit désiré à la pression de fonctionnement (plutôt que du marquage de la buse).

RÉGLAGES AIR ET TURBULATEUR

Les réglages air et turbulateur sont faits à l'usine. La buse préinstallée est de 0,60 gal US/h x 70 deg. W delavan. Avant de démarrer le brûleur une première fois, comparez les réglages air et turbulateur à ceux figurant au tableau 1. **D'ultimes réglages seront nécessaires lorsque le brûleur aura fonctionné.**

VENTILATION

! AVERTISSEMENT

Danger de monoxyde de carbone nocif, d'incendie et d'explosion.

Lire et suivre toutes les consignes présentées dans cette section. La ventilation inadéquate de cet appareil de chauffage peut vous tuer, vous blesser ou causer des dégâts matériels.

Pour fonctionner adéquatement et sécuritairement, un appareil de chauffage au mazout doit être raccordé à un tuyau de fumée au tirage suffisant ou à un dispositif de ventilation murale Summeraire homologué. De plus, l'inspection complète du système de ventilation existant (s'il y a lieu) est requise.

! AVERTISSEMENT

Danger de monoxyde de carbone nocif, d'incendie et d'explosion.

Ne jamais installer un clapet manuel dans le tuyau de fumée. Par contre, on peut y installer, si souhaité, un clapet de ventilation automatique à fonctionnement électrique que recommande Underwriters Laboratories (UL). Assurez-vous de suivre les consignes présentées dans cette section. La ventilation inadéquate de cet appareil de chauffage ou de tout autre appareil peut vous tuer, vous blesser ou causer des dégâts matériels.

Coupe-circuit BFS en cas de blocage du tuyau de fumée (ventilation par cheminée)

Le coupe-circuit BFS s'installe dans le tuyau de culasse, par l'ouverture prévue. Retirez la plaque (2 vis). Réinstallez les vis, puis installez le coupe-circuit. Assurez-vous que le joint est bien en place et scelle parfaitement l'assemblage. Débranchez le connecteur à l'arrière de l'appareil et branchez-le dans la prise qui se trouve dans la boîte de raccord électrique, à l'avant de l'appareil. Branchez l'interrupteur au connecteur à l'arrière de l'appareil.

Ce dispositif est conçu pour détecter une évacuation insuffisante des gaz de combustion lorsque l'évent est obstrué. Dans ce cas, le coupe-circuit thermique éteint le brûleur au mazout.

Il faut réenclencher manuellement le BFS déclenché.

Pour réenclencher le BFS, retirez le couvre-coupe-circuit et appuyez sur le bouton rouge. Le point de fixation du BFS est installé à l'usine sur le tuyau de culasse de l'appareil de chauffage. Pour installer le coupe-circuit, retirez le couvercle de l'ouverture, fixez le BFS en place, puis insérez-le dans la douille à l'arrière.

Il est essentiel d'effectuer l'**entretien annuel** du coupe-circuit BFS. Pour en savoir plus, consultez les instructions accompagnant ce dispositif.

La pièce numéro 2.BFSSHO (coupe-circuit BFS) doit être commandée séparément et DOIT être installée à l'endroit prévu sur la culasse de l'appareil de chauffage si une cheminée le ventile.

N.B. Il faut tenir compte du type de cheminée. Reportez-vous à la norme CSA B139 Tailles et températures minimales de référence permises pour la ventilation par cheminée (tuyau de fumée).

CHEMINÉE EN BRIQUES

Reportez-vous à la norme B139 et aux codes et lois locaux pour connaître les particularités d'installation.

On peut ventiler cet appareil de chauffage dans une cheminée en briques existante si elle est gainée. Par contre, ne le raccordez pas à une cheminée servant déjà à la ventilation d'un appareil de chauffage à combustible solide.

Il faut faire inspecter et réparer (au besoin) la cheminée avant d'y raccorder cet appareil. De plus, la taille et la gaine de la cheminée doivent satisfaire au code national et au code local (s'il y a lieu), ainsi qu'aux exigences en matière de température minimale de référence de la plus récente mise à jour de la norme CSA B139.

CHEMINÉE USINÉE

Les appareils de chauffage au mazout sont homologués pour utiliser un évent en « L ». On peut aussi utiliser cet appareil avec une cheminée approuvée de taille et de température nominale adéquates en vertu du code d'installation. Pour l'installation, reportez-vous aux consignes du fabricant de la cheminée.

RÉGULATEUR DE TIRAGE

Cet appareil s'installe avec ou sans régulateur de tirage. Cependant, on recommande d'utiliser un régulateur de tirage celui-ci est fort ou s'il varie selon les conditions extérieures. Pour fonctionner adéquatement, le régulateur s'installe avec les tiges des charnières à l'horizontale et la plaque du régulateur à la verticale. Avant de faire des ajustements, laissez l'appareil chauffer pendant au moins 5 minutes. Réglez le tirage entre -0,02 et -0,08. Suivez les consignes accompagnant le régulateur. Il est nécessaire de s'assurer que la température de référence respecte les normes minimales. Si elle est trop basse, les gaz de fumée pourraient se condenser, ce qui pourrait endommager la cheminée.

Pour assurer le fonctionnement adéquat et sécuritaire de tout appareil de chauffage au mazout, celui-ci doit être raccordé à un évent offrant un tirage suffisant en tout temps.

VENTILATION MURALE

Cet appareil de chauffage est homologué pour utiliser un évent mural. Ce dispositif comporte une trousse d'évent n° 2.DVKIT, une trousse d'évent mural n° 2.OILVNTXX, un tuyau d'air comburant de 3 po et un tuyau d'évent isolé de 3 po d'une longueur de 5 pi à 20 pi (choix de longueurs par incréments de 5 pi) n° 2.OILVNT5, 10, 15 ou 20.

Considérez les points suivants avant d'installer un dispositif d'évent direct.

- Pour effectuer les tests d'efficacité de la combustion, utilisez le port fourni dans le raccord d'évent de la culasse; ne pas percer la tubulure d'évent en acier inoxydable.
- N'utilisez que les dispositifs d'évent direct fournis par Sumneraire. Choisissez soigneusement l'emplacement de la bouche de l'évent; il existe des dégagements à respecter

(reportez-vous aux consignes accompagnant la trousse d'évent).

- Si possible, évitez d'installer la bouche de l'évent sur un mur exposé aux vents dominants, mais plutôt sur le mur sud ou ouest du bâtiment.
- La bouche doit être à au moins 30 cm (12 po) au-dessus de la ligne supérieure d'accumulation de neige prévisible, ainsi qu'à au moins 1 m (3 pi) de tout coin intérieur.
- En présence d'une bouche aspirant de l'air pulsé dans le bâtiment à moins de 6 pi de la bouche de l'évent, cette dernière devra se situer à au moins 1 m (3 pi) au-dessus de ladite prise d'air.
- La bouche d'évent doit être à moins 1,8 m (6 pi) au-dessous, au-dessus, à gauche et à droite de chaque porte, fenêtre ouvrable ou point d'entrée par gravité.
- Ne pas installer la bouche d'évent dans un puits de lumière.
- Ne pas installer la bouche d'évent à moins de 1,8 m (6 pi) de la limite de la propriété.
- Ne pas installer la bouche d'évent à moins de 2,1 m (7 pi) au-dessus du sol si elle jouxte un trottoir public.
- Installer la bouche d'évent de sorte que les gaz de combustion ne menacent pas les personnes, ne surchauffe pas les structures ou matériaux combustibles, ni n'entrent dans les bâtiments.
- Sceller chaque joint du système d'évent avec un scellant haute-température pour empêcher les fuites. Cette règle s'applique à tous les joints et jonctions.
- Ne pas installer la bouche d'évent au-dessus ou à moins de 1 m (3 pi) latéralement d'un compteur électrique ou au gaz ou d'un condensateur de climatiseur.
- Reportez-vous aux consignes d'installation qui accompagnent le dispositif d'évent.
- Le tuyau de fumée doit être soutenu tous les 1 m (3 pi) et adopter un plan incliné ascendant de 1/8 po à 1/4 po entre la culasse de l'appareil et la bouche d'évent.
- Cette installation doit respecter les exigences du code du bâtiment applicable.
- L'entrée d'air comburant de la bouche d'évent DOIT être en position inférieure.

MISE EN GARDE

On ne **DOIT PAS** utiliser le coupe-circuit BFS (tuyau de fumée) en présence d'un dispositif d'évent à pression positive (système à combustion étanche ou évent direct). Suivre les consignes accompagnant l'évent.

APPROVISIONNEMENT EN AIR COMBURANT ET VENTILATION

! AVERTISSEMENT

Danger de monoxyde de carbone nocif.

Respecter les normes NFPA 31 (É.-U.) ou CSA B139 (Canada) s'appliquant à l'installation d'appareils à combustion au mazout, ainsi que les normes des codes du bâtiment s'appliquant à l'apport d'air comburant et de ventilation.

L'apport inadéquat en air comburant et de ventilation à cet appareil peut vous tuer, vous blesser ou causer des dégâts matériels.

Les appareils de chauffage au mazout requièrent un apport adéquat en air comburant. Généralement, on suppose qu'une vieille maison offre suffisamment d'infiltrations d'air pour suffire aux exigences en air comburant de l'appareil. Cependant, des rénovations (nouvelles fenêtres et portes, calfeutrage hivernal) peuvent modifier remarquablement le niveau d'infiltration d'air dans la maison.

Reportez-vous aux codes d'installation des appareils de chauffage au mazout pour connaître les exigences en matière d'air comburant et de ventilation.

On trouve communément dans les maisons des ventilateurs qui expulsent l'air à l'extérieur : hotte de cuisinière, ventilateur de salle de bain, séchoir à linge et chauffe-eau. Cela peut créer une pression négative dans la maison. Cette pression peut rendre la cheminée de moins en moins efficace, au point de provoquer un refoulement de gaz. Dans certains cas, il faut relier à l'appareil une soufflerie qui fournira mécaniquement de l'air au système. Il revient à l'installateur de vérifier la plausibilité d'une telle situation.

AIR COMBURANT CONTAMINÉ

Dans certains endroits ou types de structures, l'installation accroîtra l'exposition aux produits chimiques ou halogènes pouvant endommager l'appareil de chauffage. Dans un tel cas, l'air de combustion doit provenir uniquement de l'extérieur.

Les endroits et types de structure suivants peuvent présenter ou être exposés à des substances nécessitant qu'on puise l'air comburant à l'extérieur :

- a. Bâtiment commercial
- b. Bâtiment avec piscine intérieure
- c. Appareil de chaleur installé près d'un lieu d'entreposage de produits chimiques

Exposition aux substances suivantes :

- a. Produits chimiques pour permanente capillaire
- b. Cires et nettoyeurs chlorés
- c. Produits chimiques au chlore pour piscine
- d. Produits chimiques pour adoucisseur d'eau
- e. Sels et produits chimiques déglaçants

- f. Tétrachlorure de carbone
- g. Réfrigérants de type halogène
- h. Solvants chimiques (ex. : perchloréthylène)
- i. Encres d'impression, décapants à peinture, vernis, etc. (acide chlorhydrique)
- j. Colle à base de solvant
- k. Assouplissant antistatique pour séchoirs à linge
- l. Nettoyants à l'acide pour maçonnerie

BRÛLEUR AVEC TROUSSE D'AIR COMBURANT EXTÉRIEUR

Le brûleur fourni est conçu pour fonctionner avec de l'air comburant pris directement à l'extérieur. Suivre les consignes accompagnant le brûleur, la trousse d'air extérieur ou la trousse d'évent mural.

COUPE-CIRCUIT DU BLOC-INTERRUPTEUR DE PRESSION À L'ÉVENT DIRECT POUR VENTILATION MURALE DIRECTE

Ce dispositif est conçu pour détecter l'évacuation insuffisante des gaz de combustion ou l'apport inadéquat d'air comburant. S'il y a blocage à l'évent, le coupe-circuit pressurisé de l'évent éteindra le brûleur au mazout. Le brûleur pourra reprendre son fonctionnement normal lorsque le problème d'obstruction sera réglé.

Ce coupe-circuit pressurisé vient avec la trousse d'évent direct, mais l'installateur doit l'installer sur l'appareil lui-même. Reportez-vous aux consignes accompagnant la trousse d'évent.

CIRCUIT ANTIREBOND

Tout appareil utilisé avec un événement direct doit comporter un circuit antirebond branché au panneau de commande. Ce circuit est installé à l'usine.

RÉSERVOIR DE MAZOUT

! AVERTISSEMENT

Danger d'incendie et d'explosion. Utiliser uniquement le type de mazout à chauffage approuvé pour cet appareil. NE PAS UTILISER de l'huile vidangée, de l'huile à moteur usée, de l'essence ou du kérosène. Utiliser un de ces carburants interdits vous tuera, vous blessera ou causera des dégâts matériels.

MISE EN GARDE

Une filtration de l'huile en deux étapes est requise avec les buses de 0,40 gal US/h. L'étape 1 se trouve au réservoir de mazout; l'étape 2, un filtre de 10 microns ou plus fin, se trouve le plus près possible de l'appareil de chauffage.

Cette consigne doit être respectée pour assurer la validité de la garantie sur l'échangeur de chaleur.

Consultez le code du bâtiment en vigueur pour installer un réservoir de mazout et ses accessoires. Vérifiez la présence de fuites le long du réseau de distribution du mazout au début de chaque saison de chauffage ou une fois l'an. Assurez-vous que le réservoir est plein de mazout propre. Utilisez du mazout à chauffage n° 1 ou n° 2 (ASTM D396 U.S.) ou, au Canada, du mazout à chauffage domestique n° 1 ou n° 2.

Il faut installer une valve de fermeture manuelle et un filtre à mazout, en séquence, entre le réservoir et le brûleur. La ligne de mazout doit être protégée contre de possibles dommages. Si le réservoir se trouve sous le niveau du brûleur, on utilisera un système d'amenée du carburant à deux tuyaux et pompe appropriée. Un plan ascendant de 2,4 m (8 pi) ou plus requiert une pompe à deux étapes; un plan de plus de 4,9 m (16 pi) exige une pompe auxiliaire. Pour déterminer la taille du tuyau selon la pente et la distance horizontale, reportez-vous aux consignes qui accompagnent la pompe.

RÉSEAU DE CONDUITS

! AVERTISSEMENT

Monoxyde de carbone nocif.

NE PAS tirer de l'air repris à partir d'un réduit ou d'une salle des machines. Le réseau de reprise d'air DOIT être scellé au corps de l'appareil de chaleur.

Des conduits mal scellés peuvent vous tuer, vous blesser ou causer des dégâts matériels.

La conception et l'installation du réseau de conduits doivent respecter les méthodes approuvées, codes du bâtiment en vigueur et pratiques admises du métier.

Si le réseau apporte de l'air dans un espace autre que celui où se trouve l'appareil de chaleur, l'air repris doit être scellé et dirigé également vers ce même espace.

FILTRE À AIR

Il faut installer un filtre à air homologué de la bonne taille sur le côté reprise d'air de l'appareil. Ce filtre sera remplacé **UNIQUEMENT** par un filtre ayant le même type et la même taille que celui fourni avec l'appareil.

RÉGLAGES À L'APPROVISIONNEMENT EN AIR (MOTEURS À 3 VITESSES)

Pour les appareils munis de moteurs de soufflerie à trois vitesses : l'air repris doit être réglé selon la force du chauffage ou de la climatisation et la pression statique du réseau de conduits. Pour obtenir le débit d'air souhaité, consultez le tableau suivant, ainsi que les tableaux de débit d'air en fonction de la pression statique que vous trouverez à la section Données techniques du présent document.

Réglage de la vitesse de soufflerie (moteur à 3 vitesses)

Utilisation de l'appareil	Production chauffage ou climatisation	Vitesse de soufflerie recommandée
Chauffage	0,5 gal US/h	moyen-rapide
	0,6 gal US/h	moyen-rapide
	0,7 gal US/h	rapide
Climatisation	2,0 tonnes	moyen-rapide
	2,5 tonnes	moyen-rapide
	3,0 tonnes	rapide

Pour effectuer le réglage, on peut déplacer les fils de vitesse du moteur sur le panneau. Reportez-vous aussi à la position de ces fils sur le panneau électronique et consultez le diagramme électrique. Si la vitesse pour le chauffage et la climatisation est la même, on doit brancher le fil inutilisé à l'endroit marqué « PARKED POSITION » sur le panneau électronique et mettre une cavalière entre les bornes chaud et froid (« HEAT » et « COOL »).

Les commutateurs DIP du panneau électronique (voir le diagramme électrique) permettent de régler les délais de démarrage et d'arrêt de la soufflerie.

RÉGLAGES À L'APPROVISIONNEMENT EN AIR, MODÈLE SHO80E (MOTEURS ECM À VITESSE VARIABLE)

Dans le cas d'un appareil muni d'un moteur de soufflerie ECM à vitesse variable, l'approvisionnement en air se règle en fonction de la production de chaleur ou de froid. Consultez les tableaux suivants et le diagramme électrique de ce document pour connaître les réglages appropriés. On confirmera le choix final des vitesses de soufflerie en mesurant la hausse de température à travers l'appareil. Il ne faut pas dépasser 29 °C (85 °F) pour une température de l'air repris de 24 °C (75 °F).

N.B. COUPER L'ALIMENTATION ÉLECTRIQUE À L'APPAREIL DE CHAUFFAGE AVANT DE RÉGLER LES COMMUTATEURS DIP.

Les commutateurs DIP dont il est question dans les tableaux suivants se trouvent sur le sélecteur de prises.

Comm. 1-2 : Vitesse de la soufflerie, mode chauffage.

Comm. 3-4 : Réglage du débit.

Comm. 5-6 : Vitesse de la soufflerie, mode climatisation.

Comm. 7-8 : Profils de fonctionnement, mode chauffage.

MODE CHAUFFAGE À PSE DE 0,20 PO C.E.

Position des commutateurs DIP			Production gal US/h
1	2	débit (pi3/min)	
ARRÊT	ARRÊT	1150	0,70
ARRÊT	MARCHE	950	0,60
MARCHE	ARRÊT	750	0,50

MODE CLIMATISATION À PSE DE 0,50 PO C.E.

Position des commutateurs DIP			Production gal US/h
5	6	débit (pi3/min)	
ARRÊT	ARRÊT	1150	3,0
ARRÊT	MARCHE	900	2,5
MARCHE	ARRÊT	700	2,0
MARCHE	MARCHE	530	1,5

RÉGLAGE DU DÉBIT - TOUS LES MODES

Position des commutateurs DIP		Hausse/baisse (%) débit chauffage	Hausse/baisse (%) débit clim.
3	4		
MARCHE	ARRÊT	+10%	+10%
ARRÊT	ARRÊT	0%	0%
ARRÊT	MARCHE	-10%	-10%

RÉGLAGE DES DÉLAIS - MODE CHAUFFAGE

Profils de DÉLAIS Positions des comm. DIP, débit (%) et durée (secondes)					Production gal US/h
7	8	Délai début pré-fonc.	Délai début fonc. court	Délai arrêt souffl.	
MARCHE	MARCHE	25%-30	70%-120	70%-240	0,70
MARCHE	ARRÊT	25%-45	50%-150	70%-180	0,60
ARRÊT	MARCHE	25%-45	50%-150	65%-180	0,50
ARRÊT	ARRÊT	25%-45	50%-180	65%-120	TOUS

INSTALLATION DES ACCESSOIRES

! AVERTISSEMENT

Risque d'électrocution.

Couper l'alimentation électrique au panneau électrique de la résidence avant d'effectuer tout raccord électrique. S'assurer aussi d'une bonne mise à la terre avant de brancher la ligne de tension.

Omettre cette consigne risque de vous tuer ou vous blesser.

HUMIDIFICATEUR (HUM)

La sortie HUM 120 VCA du panneau électronique (modèle à moteur PSC seulement) est alimentée lorsque le brûleur est en action.

PURIFICATEUR D'AIR ÉLECTRONIQUE (modèle à moteur PSC seulement)

La borne EAC du panneau électronique fournit un courant 120 VCA lorsque la soufflerie fonctionne en mode chauffage ou climatisation. Ce signal peut servir à activer un purificateur d'air électronique dépourvu d'un commutateur de débit d'air. Si cet appareil est muni d'un tel commutateur, la même borne EAC peut servir à fournir une alimentation constante en courant 120 VCA.

Reportez-vous aussi aux consignes qui accompagnent l'accessoire.

CLIMATISEUR OU THERMOPOMPE

On peut installer un serpentin refroidisseur UNIQUEMENT du côté approvisionnement d'air, en aval.

! AVERTISSEMENT

Danger de monoxyde de carbone nocif.

Installer le serpentin évaporateur uniquement du côté approvisionnement d'air du réseau de conduits de l'appareil de chauffage.

Installer ce serpentin du côté reprise d'air peut entraîner l'apparition de condensation à l'intérieur de l'échangeur de chaleur, ce qui le brisera. À son tour, ce bris peut vous tuer, vous blesser ou causer des dégâts matériels.

Il faut respecter un dégagement de 15 cm (6 po) entre le bas du plateau de dégivrage du serpentin et le haut de l'échangeur de chaleur. En présence d'une thermopompe, un thermostat biénergie ou un autre contrôle est requis pour empêcher le fonctionnement simultané de l'appareil de chauffage et de la thermopompe. Ce dispositif empêchera aussi la transition directe entre chauffage par thermopompe et chauffage au mazout. Pour effectuer les branchements, reportez-vous aux consignes accompagnant le thermostat ou tout autre contrôle utilisé.

FONCTIONNEMENT

DÉMARRAGE

Avant de démarrer l'appareil, assurez-vous de vérifier tous les éléments suivants :

1. la conformité de l'installation électrique et les systèmes d'approvisionnement en mazout, de ventilation et d'approvisionnement et de ventilation de l'air comburant;
2. les vis de retenue des rails de la soufflerie sont bien serrées et le regard d'accès à la soufflerie est en place.
3. La valve d'amenée du mazout est ouverte.
4. Les réglages préliminaires du brûleur correspondent aux données techniques de ce document.
5. Les réglages à la vitesse de la soufflerie (chauffage et climatisation) correspondent aux données techniques de ce document.
6. Les délais de démarrage et d'arrêt de la soufflerie sont satisfaisants.
7. Le thermostat de la pièce est en mode chauffage et réglé à une température supérieure à celle de l'air ambiant.

Pour démarrer l'appareil, placez le commutateur électrique principal en position de marche.

MISE EN GARDE

NE PAS UTILISER D'ESSENCE, D'HUILE À MOTEUR OU D'HUILE CONTENANT DE L'ESSENCE; NE JAMAIS FAIRE BRÛLER DES DÉCHETS OU DU PAPIER DANS L'APPAREIL DE CHAUFFAGE; NE JAMAIS LAISSER DU PAPIER OU DES CHIFFONS PRÈS DE L'APPAREIL.

SÉQUENCE DE FONCTIONNEMENT, MODE CHAUFFAGE AU MAZOUT

1. Le contact W-R se ferme.
2. Le moteur du brûleur démarre pour prévidanger la chambre de combustion pendant 10 à 15 secondes. Pendant ce temps, une étincelle se forme aux électrodes.
3. La valve solénoïde s'ouvre et une flamme apparaît. Peu après, les électrodes cessent de produire des étincelles.
4. Le brûleur atteint la vitesse sélectionnée. Le délai varie selon les réglages au panneau électronique du moteur PSC ou au sélecteur de prises ECM qui contrôle le moteur de la soufflerie.
5. Une fois l'appel de chauffage satisfait, la valve solénoïde se ferme, le moteur du brûleur s'arrête et la flamme s'éteint.
6. La soufflerie de l'appareil de chauffage s'arrête peu après le brûleur. Le délai varie selon les réglages au panneau électronique du moteur PSC ou au sélecteur de prises ECM qui contrôle le moteur de la soufflerie.

N.B. Le document qui accompagne le brûleur au mazout détaille la séquence de fonctionnement de celui-ci.

VÉRIFICATIONS ET RÉGLAGES

IMPORTANT

Il faut laisser le brûleur fonctionner pendant 15 minutes avant de faire une lecture et de régler l'appareil de chauffage. Les réglages doivent respecter les données techniques présentées dans ce document

VIDANGE DE LA CONDUITE DE MAZOUT

Ouvrir la vis de la prise de prélèvement. Laisser le mazout s'écouler dans un contenant pendant au moins 10 secondes. Il ne devrait pas y avoir de traces blanches de bulles d'air dans le flot de mazout, sans quoi de l'air est tiré dans le côté aspiration du tuyau et de la pompe à mazout. Fermer lentement la vis, puis la serrer. Lorsqu'elle sera fermée, la flamme s'allumera.

RÉGLAGE DE LA PRESSION

Il faut régler la pression du mazout selon les données techniques de ce document. On trouvera une vis de réglage et un point de raccord pour un manomètre sur la pompe à mazout. On se reportera aussi au mode d'emploi du brûleur.

RÉGLAGE DU RÉGULATEUR DE TIRAGE

Uniquement si l'appareil est raccordé à une cheminée : On peut installer un régulateur de tirage barométrique (fourni avec l'appareil) pour assurer un tirage adéquat dans tout l'appareil. Ce régulateur s'installe en plaçant les axes de charnière à l'horizontale et la face du régulateur à la verticale (reportez-vous aux consignes accompagnant le régulateur). Après avoir laissé l'appareil chauffer pendant au moins cinq minutes, on réglera le régulateur de tirage à une valeur comprise entre -0,25 po et 0,35 po C.E.

TEST DE LA PRESSION AU-DESSUS DU FEU

Pour déterminer la présence d'un blocage au niveau de l'échangeur de chaleur ou du tuyau de fumée, il faut mesurer le tirage au-dessus du feu à travers le port d'observation qui se trouve au-dessus du brûleur. Pour connaître les valeurs cibles, consultez la section Données techniques de ce document. Un apport trop important d'air comburant peut expliquer la présence d'une pression trop élevée. Cela est dû à une bande passante trop ouverte ou un manque de tirage au tuyau de fumée (effet cheminée) ou un autre type de blocage, par exemple de la suie dans la section secondaire de l'échangeur de chaleur ou l'utilisation d'une buse surdimensionnée ou de pompe haute pression.

Redémarrage après une panne du brûleur

- 1) Réglez le thermostat en dessous de la température ambiante.
- 2) Appuyez sur le bouton de remise à zéro, sur le contrôleur principal du brûleur.
- 3) Réglez le thermostat au dessus de la température ambiante.
- 4) Si le moteur du brûleur n'entre pas en action ou si l'allumage échoue, éteignez l'appareil, débranchez l'interrupteur et appelez un technicien d'entretien qualifié.

VÉRIFICATION DE LA COMBUSTION

1. Percer un trou d'essai dans le tuyau de fumée, près de la culasse de l'appareil de chauffage. Insérer la sonde dans le trou. Ne pas percer des trous dans le tuyau d'évent direct ou le raccord de culasse. Enlever le couvercle de port d'essai fourni sur le raccord de culasse.
2. Commencer avec une lecture de fumée de 0, puis réduire graduellement le réglage d'air au brûleur, jusqu'à la lecture d'une trace de fumée (n° 1 sur l'échelle de Bacharach).
3. Faire une lecture de CO₂ à l'endroit où la lecture de fumée n° 1 a eu lieu et la noter. Voici les lectures approximatives de CO₂ :
buse 0,40 gal US/h @ 150 psi – 11,13
buse 0,50 gal US/h @ 150 psi – 12,03
buse 0,60 gal US/h @ 150 psi – 13,25
buse 0,65 gal US/h @ 150 psi – 13,81
4. Cette méthode de réglage du brûleur permet d'obtenir une combustion propre et d'assurer le bon fonctionnement du système.
5. Une fois le brûleur bien réglé, sceller le trou d'essai.

TEST DE TEMPÉRATURE À L'ÉVENT

1. Une fois la combustion du brûleur réglée, insérer un thermomètre dans un trou d'essai localisé sur le tuyau de culasse ou le raccord de culasse.
2. La température de l'air évacué devrait se situer entre 150 °C et 230 °C (300 °F et 450 °F). Sinon, vérifier les facteurs suivants : hausse de température de l'air inadéquate, pression de la pompe, taille de la buse, échangeur d'air encrassé de suie.
3. Il faut vérifier la température minimale de référence dans la cheminée pour s'assurer que les gaz de combustion ne se condenseront pas, ce qui endommagerait la cheminée. Consultez la dernière mise à jour de la norme CSA B139.

TEST DE HAUSSE DE TEMPÉRATURE DANS L'AIR AMENÉ

1. Faire fonctionner le brûleur pendant au moins 10 minutes.
2. Mesurer la température de l'air au plénum d'air repris.
3. Mesurer la température de l'air dans le tronçon le plus large quittant le plénum d'air amené, juste au-delà de la portée de la chaleur irradiant de l'échangeur d'air (règle générale, une distance de 0,3 m ou 12 po depuis le plénum de l'embranchement principal suffit).
4. Pour calculer la hausse de température, soustraire la température de l'air repris de la température de l'air amené.
5. Si cette différence excède la température figurant au tableau 1, régler la soufflerie à la prochaine vitesse supérieure, en procédant ainsi jusqu'à ce que la hausse de température soit égale ou inférieure à la valeur cible. Si cela ne suffit pas, vérifier les facteurs suivants : conduits trop petits, obstructions, filtre à air sale ou inadéquat, surcombustion en raison d'une pression excessive à la pompe ou d'une taille de buse inadéquate.

VÉRIFICATION DU LIMITEUR

Après avoir fait fonctionner l'appareil de chauffage pendant au moins 15 minutes, entravez l'approvisionnement en air repris (en bloquant les filtres ou le conduit d'air repris) pour laisser l'appareil s'éteindre lorsqu'il atteindra sa température plafond. Le brûleur s'éteindra, mais la soufflerie continuera de tourner.

Retirez l'obstruction et le brûleur devrait redémarrer après quelques minutes. Le temps d'attente varie aussi selon le réglage du délai « arrêt » de la soufflerie.

REDÉMARRAGE APRÈS UNE PANNE DU BRÛLEUR

1. Régler le thermostat à une température inférieure à la température ambiante.
2. Appuyer UNE FOIS SEULEMENT sur le bouton de réinitialisation de la commande principale du brûleur (relais).
3. Régler le thermostat à une température supérieure à la température ambiante.
4. Si le moteur du brûleur ne démarre pas ou que l'allumage échoue, mettre le commutateur d'alimentation en position d'arrêt et appeler un TECHNICIEN D'ENTRETIEN QUALIFIÉ.

MISE EN GARDE

Ne pas tenter de démarrer le brûleur si du mazout s'est accumulé, si l'appareil est rempli de vapeurs ou si la chambre de combustion est chaude.

ENTRETIEN

! AVERTISSEMENT

Danger d'électrocution.
Avant TOUT désassemblage ou entretien, COUPER l'alimentation en électricité et carburant de l'appareil de chauffage.
Ignorer cette consigne peut vous tuer ou vous blesser.

L'entretien préventif demeure la meilleure manière d'éviter des frais et désagréments inutiles. Faites inspecter périodiquement votre système de chauffage et votre brûleur par un technicien d'entretien qualifié.

Pour préserver la fiabilité et le rendement optimal de votre appareil de chauffage, faites effectuer une vérification complète de la combustion après l'entretien annuel du système. Ne tentez pas de réparer l'appareil ou ses commandes. Faites appel à un technicien d'entretien qualifié.

Avant d'appeler le technicien, vérifiez les points suivants :

1. Vérifier la jauge du réservoir de mazout et s'assurer que la valve est ouverte.

2. Vérifier les fusibles ou le disjoncteur.
3. Vérifier si le commutateur principal d'alimentation est en position de marche (ON).
4. Régler le thermostat à une température supérieure à la température ambiante.
5. Si l'appareil ne s'allume pas, éteindre le commutateur d'alimentation et appeler un technicien d'entretien qualifié.

À la commande de pièces de rechange, veuillez mentionner le numéro de modèle et le numéro de série de votre appareil de chaleur.

ENTRETIEN NORMAL

(Au Canada, consulter la norme B139 art. 14.)

L'entretien préventif demeure la meilleure manière d'éviter coûts et désagréments. Faites vérifier votre appareil de chauffage et votre brûleur périodiquement par un technicien d'entretien qualifié. Après l'appel d'entretien, faites faire une vérification complète. Ne tentez pas de réparer vous-même l'appareil ou ses commandes. Appelez un technicien qualifié.

NETTOYAGE DE L'ÉCHANGEUR DE CHALEUR

Règle générale, il n'est pas nécessaire de nettoyer l'échangeur de chaleur et le tuyau de fumée à chaque année, mais il est recommandé de demander au technicien d'entretien qui vérifie le brûleur de vérifier aussi l'appareil avant chaque saison de chauffage, pour déterminer si certaines pièces doivent être nettoyées ou remplacées.

Si un nettoyage est requis, voici ce qu'il faut faire :

1. Éteindre tous les appareils en amont de l'appareil de chauffage.
2. Retirer les 8 écrous en laiton du regard, puis le regard pour accéder à la portion secondaire de l'échangeur de chaleur. NE PAS débrancher le raccord de culasse du tuyau d'évent ou du regard d'accès à la culasse. Ce joint est permanent.
3. Débrancher la ligne de mazout et retirer le brûleur.
4. Nettoyer les tubes secondaires et le cylindre primaire à l'aide d'une brosse raide et d'un aspirateur.
5. Avant de réassembler le tout, inspecter l'échangeur de chaleur pour déterminer s'il doit être remplacé.
6. Après le nettoyage, replacer le joint de la plaque du collet de fumée, la plaque et le brûleur.
7. Régler à nouveau le brûleur pour qu'il fonctionne adéquatement.

NETTOYAGE DU COUPE-CIRCUIT BFS

Pour que l'appareil continue de fonctionner en toute sécurité, un technicien d'entretien qualifié doit faire l'inspection et l'entretien annuel du coupe-circuit BFS.

1. Couper l'alimentation électrique de l'appareil.
2. Dévisser les vis qui retiennent le couvercle du bloc-coupe-circuit.
3. Enlever le couvercle.
4. Enlever délicatement toute accumulation à la surface de l'interrupteur thermique.
5. Dévisser les vis qui fixent cet interrupteur à la boîte du BFS.

MISE EN GARDE

Ne pas égratigner ou entamer la surface de l'interrupteur thermique. S'il est endommagé, il FAUT le remplacer.

6. Enlever toute accumulation ou obstruction dans le tube de transfert de chaleur.
7. Refixer l'interrupteur thermique.
8. Refixer le couvercle du bloc à l'aide des vis enlevées à l'étape 2.
9. Rétablir l'alimentation électrique de l'appareil.

Nous recommandons de confier TOUT entretien ou nettoyage de votre appareil de chauffage Summaire à un technicien qualifié ou, si la loi l'exige, à un technicien diplômé.

NETTOYAGE DE LA TÊTE DU BRÛLEUR

Une fois l'an, enlever la tête et les électrodes du bloc-tiroir et les débarrasser des corps étrangers, au besoin. Nettoyer aussi l'extrémité du tube du brûleur, au besoin.

REMPACEMENT DE LA BUSE

Une fois l'an, remplacer la buse par une qui figure au tableau 1.

REMPACEMENT DU FILTRE À MAZOUT

Filter du réservoir

Il faut remplacer le filtre du réservoir au besoin, selon les consignes du fabricant du filtre.

Filter secondaire

La cartouche du filtre de 10 microns ou plus fin doit être remplacée une fois l'an, en suivant les consignes de son fabricant.

REMPACEMENT DU FILTRE À AIR

Un filtre sale nuit à l'efficacité de l'appareil de chauffage et augmente sa consommation en carburant.

Le filtre à air doit être remplacé au moins tous les trois mois. En présence de beaucoup de poussière, de poils d'animaux, etc., il faudra le remplacer ou le nettoyer plus souvent.

Nous déconseillons l'utilisation de filtres plissés parce qu'ils réduisent trop le débit d'air.

Les filtres de rechange doivent être identiques aux filtres fournis originalement avec votre appareil Summaire. De plus, ils doivent être homologués CSA/UL.

NETTOYAGE ET REMPLACEMENT DES RACCORDS D'ÉVENT (TUYAUX DE FUMÉE)

Inspecter et nettoyer au besoin les raccords d'évent, les tuyaux de fumée et la cheminée.

En installation à évent direct, inspecter et réparer toutes les

soudures et joints des événements de fumée et d'air comburant pour s'assurer de leur étanchéité.

Remplacer les composantes défectueuses uniquement par des composantes approuvées par Summaire.

PRESSION À LA POMPE À CARBURANT

Vérifier la pression à la pompe à carburant pour s'assurer qu'elle correspond au niveau de production sélectionné au Tableau 1.

LIMITEUR

Vérifier le fonctionnement du limiteur de température élevée; le remplacer au besoin, mais uniquement par une composante approuvée par Summaire.

Omettre cette consigne empêchera le bon fonctionnement de l'appareil, ce qui peut vous blesser, vous tuer ou entraîner des dommages matériels.

VÉRIFICATION DE LA COMBUSTION

Effectuer une vérification de la combustion pour s'assurer que l'efficacité en matière de CO, CO₂ et fumée respecte les exigences.

INTERRUPTEUR À PRESSION DES ÉVÉNEMENTS DIRECTS

Inspecter et tester les interrupteurs à pression de la fumée et de l'air comburant; les remplacer au besoin. L'interrupteur à pression du tuyau de fumée est réglé pour se déclencher à 0,13 po C.E. Celui de l'air comburant devrait déclencher à 0,22 po C.E. Ces interrupteurs sont scellés et non réglables. Si l'un d'eux est défectueux, il faut le remplacer par l'interrupteur correspondant. Omettre cette consigne empêchera le bon fonctionnement de l'appareil.

Tableau 1
Données techniques

	AVEC MOTEUR PSC 1/3 HP					AVEC MOTEUR ECM 1/3 HP				
VALEURS NOMINALES ET RENDEMENT										
Taux d'allumage (gal US/heure)	0.5	0.6	.7	.75	.83	0.5	0.6	0.7	.75	.83
Production (BTU/h)	65 000	80 500	95 000	104 000	116 000	65 000	80 500	95 000	104 000	111 000
Hausse de température chauffage (°F)	35-85 (°F)					35-85 (°F)				
Tirage fumée avec cheminée (pouce de C.E.)	-0,01 à -0,03					-0,01 à -0,03				
Pression au-dessus du feu avec cheminée (pouce de C.E.)	-0,01 à +0,02					-0,01 à +0,02				
Tirage fumée avec évent direct (pouce de C.E.)	+0,05 à +0,15					+0,05 à +0,8				
Pression au-dessus du feu avec évent direct (pouce de C.E.)	+0,02 à +0,13					+0,02 à +0,13				
BRÛLEUR BECKETT NX (cheminée ou ÉD)	NX AVEC INSERTION DE 4 PO					NX AVEC INSERTION DE 4 PO				
Type de tête	6-Slot					6-Slot				
Buse (Delavan)	0,50 - 60W	0,50 - 60W	0,60-70W	0,65-70W	0,75-70W	0,50 - 60W	0,50 - 60W	0,60-70W	0,65-70W	0,75-70W
Pression à la pompe (PSIG)	100	170	160	150	140	100	170	160	150	140
Réglage tête-air	1,0	1,2	1,6	1,8	2,0	1,0	1,2	1,6	1,8	2,0
Production (BTU/h)	65 800	80 500	95 000	104 000	115 900	65 800	80 500	95 000	104 000	115 900
Capacité de chauffage (BTU/h)	53 300	70 000	81 000	89 800	97 600	53 300	70 000	81 000	89 800	97 600
Rendement énergétique annuel (%)										
BRÛLEUR RIELLO 40-F3 (cheminée)	F3 AVEC INSERTION DE 4 PO					F3 AVEC INSERTION DE 4 PO				
Buse (Delavan)	0,50 - 60W	0,50 - 60W	0,60-70W	0,65-70W	0,75-70W	0,50 - 60W	0,50 - 60W	0,60-70W	0,65-70W	0,75-70W
Pression à la pompe (PSIG)	100	170	160	150	140	100	170	160	150	140
Réglage air comburant (clapet turbulateur)	2,1/0	2,3/0	2,7/0	3,0/0	4,0/0	2,1/0	2,3/0	2,7/0	3,0/0	4,0/0
Capacité de chauffage (BTU/h)	65 000	80 500	95 000	104 000	115 900	65 000	80 500	95 000	104 000	115 900
Heating Capacity (BTU/H)	53 300	70 000	81 000	89 800	97 600	53 300	70 000	81 000	89 800	97 600
Rendement énergétique annuel (%)										
BRÛLEUR RIELLO 40-BF3 (avec évent direct)	BF3 AVEC INSERTION DE 4 PO					BF3 AVEC INSERTION DE 4 PO				
Buse (Delavan)	0,50 - 60W	0,50 - 60W	0,60-70W	0,65-70W	0,75-70W	0,50 - 60W	0,50 - 60W	0,60-70W	0,65-70W	0,75-70W
Pression à la pompe (PSIG)	100	170	160	150	140	100	170	160	150	140
Réglage air comburant (clapet turbulateur)	2,1/0	2,3/0	2,7/0	3,0/0	4,0/0	2,1/0	2,3/0	2,7/0	3,0/0	4,0/0
Production (BTU/h)	65 000	80 500	95 000	104 000	115 900	65 000	80 500	95 000	104 000	115 900
Capacité de chauffage (BTU/h)	53 300	70 000	81 000	89 800	97 600	53 300	70 000	81 000	89 800	97 600
Rendement énergétique annuel (%)										
SYSTÈME ÉLECTRIQUE										
Voltz-Hertz-Phase	115 / 60 / 1					115 / 60 / 1				
Courant nominal (A)	5,0					5,0				
Courant minimum pour calibre des câbles (A)	13,7					13,7				
Taille maximale du fusible (A)	15					15				
Transformateur de la commande (VA)	40					40				
Puissance disponible commande externe chauffage (VA)	40					40				
Puissance disponible commande externe climatisation (VA)	30					30				
DONNÉES DE LA SOUFFLERIE (reprise d'air au côté)										
Vitesse de la soufflerie de chauffage à PSE de 0,20 po C.E.	LENT	MOY	MOY	MOY	MOY	S.O.	S.O.	S.O.	S.O.	
Débit d'air à PS de 0,20 po C.E. (pi ³ /min)	1030	1250	1250	1250	1250	850	1050	1250	1300	
Débit d'air à PS de 0,20 po C.E. (pi ³ /min)	875	1100	1100	1100	1100					
Débit d'air à PS de 0,50 po C.E. (pi ³ /min)										
Moteur (HP) / Nombre de vitesses	1/3 HP / 3 vitesses					1/3 HP / ECM				
Taille de la roue de la soufflerie (diamètre x largeur)	10 po x 10 po					10 po x 10 po				
RENSEIGNEMENTS GÉNÉRAUX										
Dimensions (largeur x profondeur x hauteur)	17 po x 40 po x 30 po					17 po x 40 po x 30 po				
Ouverture d'air amené	16-3/4 po x 20 po					16-3/4 po x 20 po				
Ouverture d'air repris	16-3/4 po x 16 po					16-3/4 po x 16 po				
Taille du filtre	18 po x 20 po					18 po x 20 po				
Production max. climatisation (tonnes)	3,0					3,5				
Poids à l'expédition lb/kg (avec brûleur)	175/80					175/80				

DÉBIT en pi³/min (moteur PSC, 1/3 HP)								
Pression statique externe (po C.E.)	0,1	0,2	0,3	0,4	0,5	0,6	0,7	0,8
Vitesse du moteur	1300	1300	1250	1200				
Rapide	1150	1100	1080	1040	1000	890	800	670
Moyenne	1080	1085	1052	1000	940	850	750	640
Lente	960	978	925	895	830	750	640	500

DÉGAGEMENTS MINIMAUX DES MATIÈRES COMBUSTIBLES		
CÔTÉS	APPAREIL (1)	2,54 cm (1 po)
	PLÉNUM ET CONDUIT D'AIR CHAUD À MOINS DE 1,82 M (6 PI) DE L'APPAREIL (1)	5,08 cm (2 po)
BAS	APPAREIL (2)	0
ARRIÈRE	APPAREIL (CÔTÉ OPPOSÉ AU BRÛLEUR) (1)	45,72 cm (18 po)
HAUT	PLÉNUM OU CONDUIT D'AIR CHAUD TRANSVERSAL À MOINS DE 1,82 M (6 PI) DE L'APPAREIL (2)	5,08 cm (2 po)
CONDUIT DE FUMÉE	AUTOUR DU CONDUIT DE FUMÉE	22,86 cm (9 po)
AVANT	APPAREIL (CÔTÉ BRÛLEUR) (1)	45,72 cm (18 po)

(1) Dimensions horizontales.

(2) Dimensions verticales.

(3) Pour respecter cette distance, on peut utiliser la base pour installation descendante n° 2.SHOB.

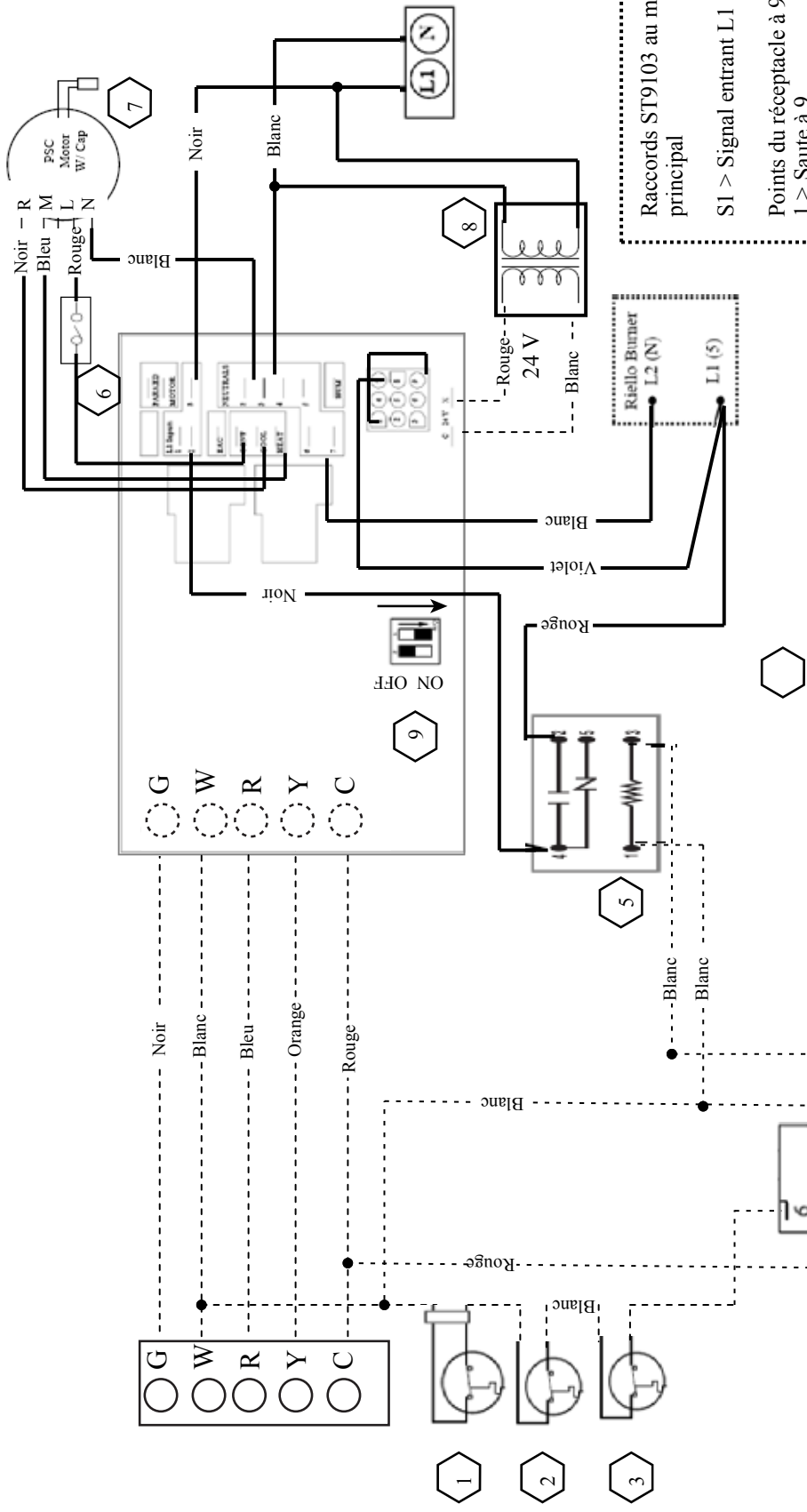

Remarques et sommaire de la commande :

1. Coupe-circuit en cas de blocage de l'évent (réinitialisation manuelle) ou coupe-circuit pressurisé optionnel pour évènement direct (air expulsé : 0,13 po C.E.; air frais : 0,22 po C.E.)
2. Limiteur de température élevée, 120 °F ou 140 °F (49 °C ou 60 °C)
3. Relais antirebond
4. Relais isolant du brûleur au mazout
5. Commutateur de soufflerie continue à vitesse lente
6. Moteur de soufflerie PSC
7. Transformateur 115 > 24 volts 40 VA
8. Bloc-DIP du délai de soufflerie (la position MARCHE se trouve vers le bord du panneau) - réglé à l'usine sur arrêt à 90 s.

Légende du câblage :

- — Tension de secteur
- - - - - - Basse tension à l'usine

Réglages délai d'arrêt

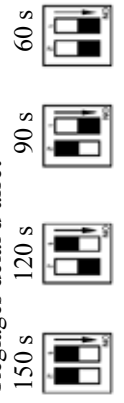

Raccords ST9103 au mazout principal

S1 > Signal entrant L1

Points du réceptacle à 9 tiges

- 1 > Saute à 9
- 2 > Inutilisé
- 3 > Inutilisé
- 4 > Signal sortant vers L2
- 5 > Inutilisé
- 6 > Inutilisé
- 7 > Signal entrant de la borne de la valve
- 8 > Inutilisé
- 9 > Saute à 1

SLO80CV/DVPR
14 oct. 2010

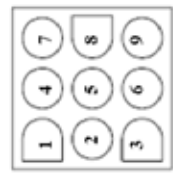

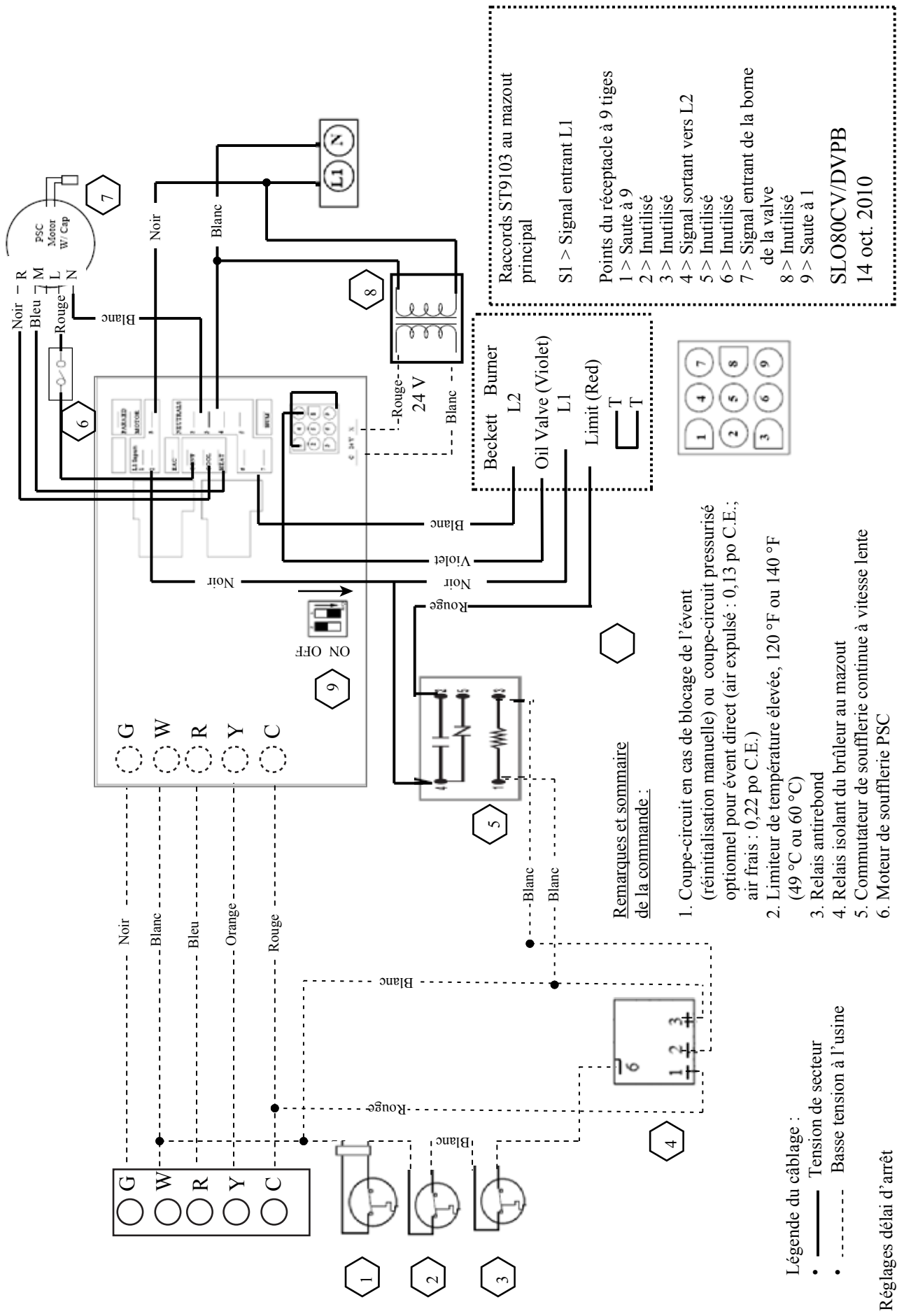

Raccords ST9103 au mazout principal

S1 > Signal entrant L1

Points du réceptacle à 9 tiges

1 > Saute à 9
 2 > Inutilisé
 3 > Inutilisé
 4 > Signal sortant vers L2
 5 > Inutilisé
 6 > Inutilisé
 7 > Signal entrant de la borne de la valve
 8 > Inutilisé
 9 > Saute à 1

SLO80CV/DVPB
 14 oct. 2010



Remarques et sommaire de la commande :

1. Coupe-circuit en cas de blocage de l'événement (réinitialisation manuelle) ou coupe-circuit pressurisé optionnel pour évènement direct (air expulsé : 0,13 po C.E.; air frais : 0,22 po C.E.)
2. Limiteur de température élevée, 120 °F ou 140 °F (49 °C ou 60 °C)
3. Relais antirebond
4. Relais isolant du brûleur au mazout
5. Commutateur de soufflerie continue à vitesse lente
6. Moteur de soufflerie PSC
7. Transformateur 115 > 24 volts 40 VA
8. Bloc-DIP du délai de soufflerie (la position MARCHE se trouve vers le bord du panneau) - réglé à l'usine sur arrêt à 90 s.

Légende du câblage :

- — Tension de secteur
- - - - - - Basse tension à l'usine

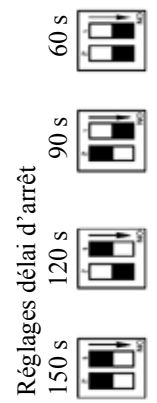

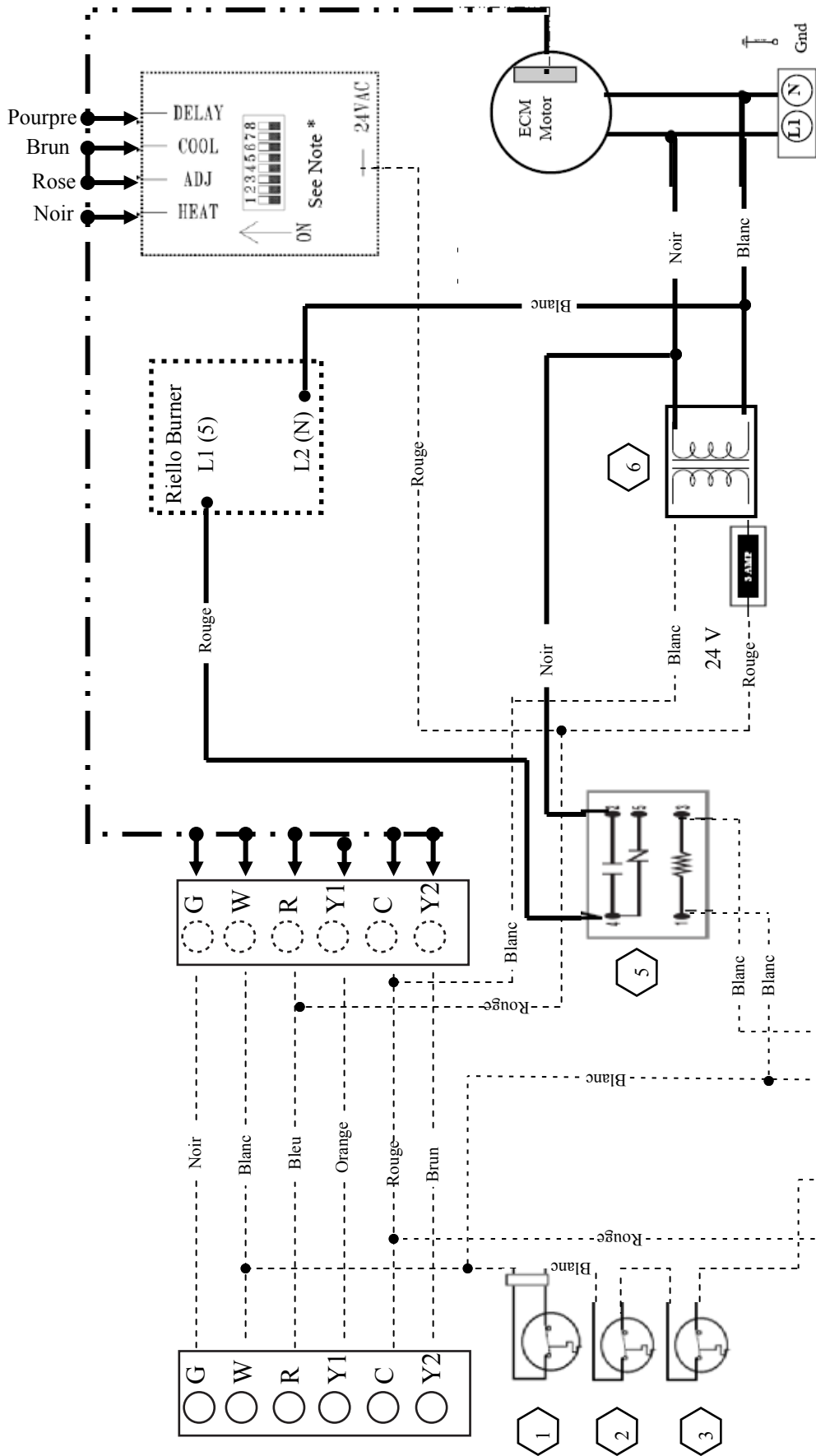

SLO80CV/DVER
 4 nov. 2010

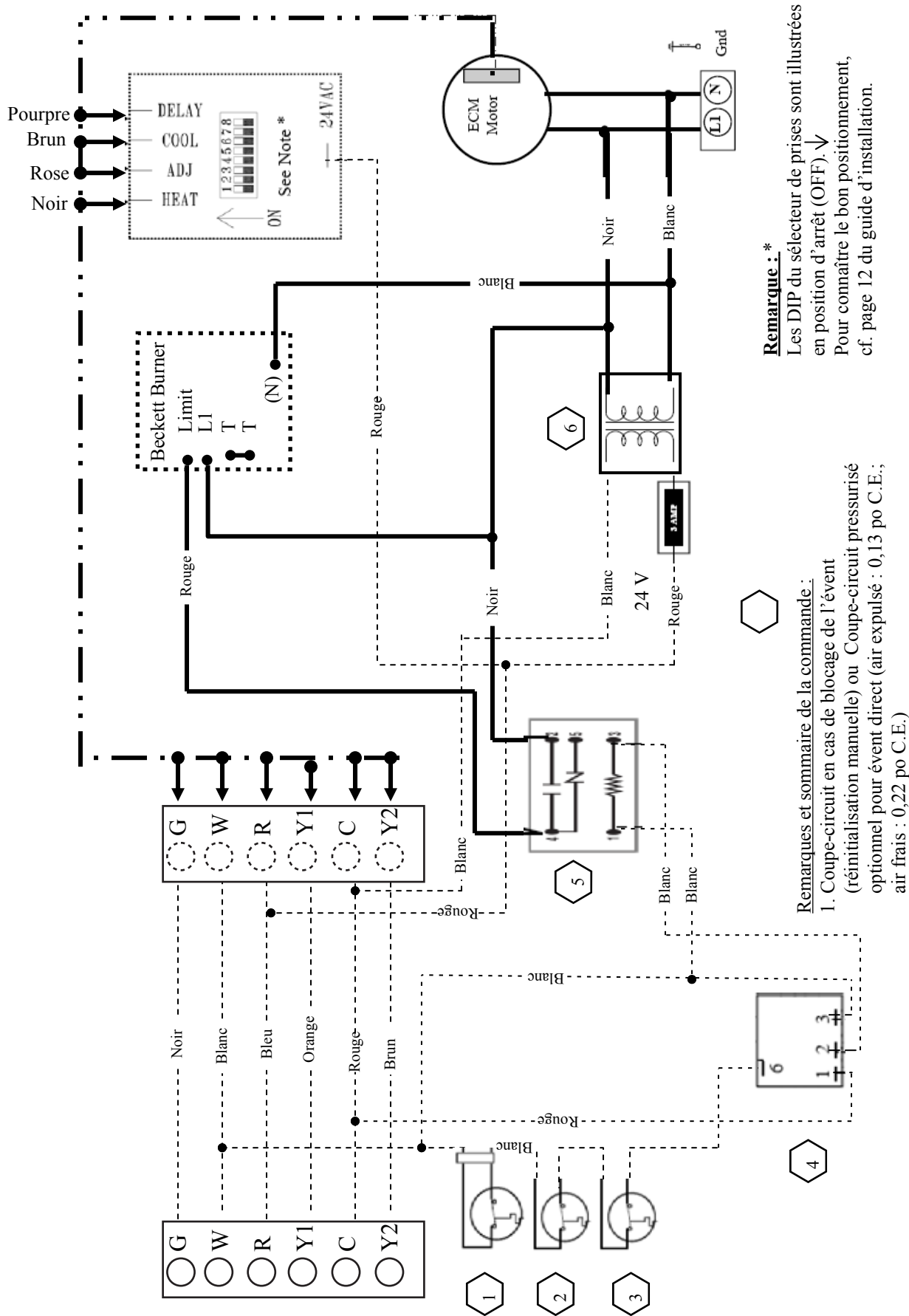

Légende du câblage :

- Tension de secteur
- Basse tension à l'usine

Remarque : *

Les DIP du sélecteur de prises sont illustrées en position d'arrêt (OFF).
 Pour connaître le bon positionnement, cf. page 12 du guide d'installation.

Remarques et sommaire de la commande :

1. Coupe-circuit en cas de blocage de l'évent (réinitialisation manuelle) ou Coupe-circuit pressurisé optionnel pour évent direct (air expulsé : 0,13 po C.E.; air frais : 0,22 po C.E.)
2. Coupe-circuit limite supérieure, contre-courant à 49 °C ou 60 °C
3. Relais antirebond
4. Relais isolant du brûleur au mazout
5. Transformateur 115 > 24 volts 40 VA

SLO80CV/DVEB

4 nov. 2010

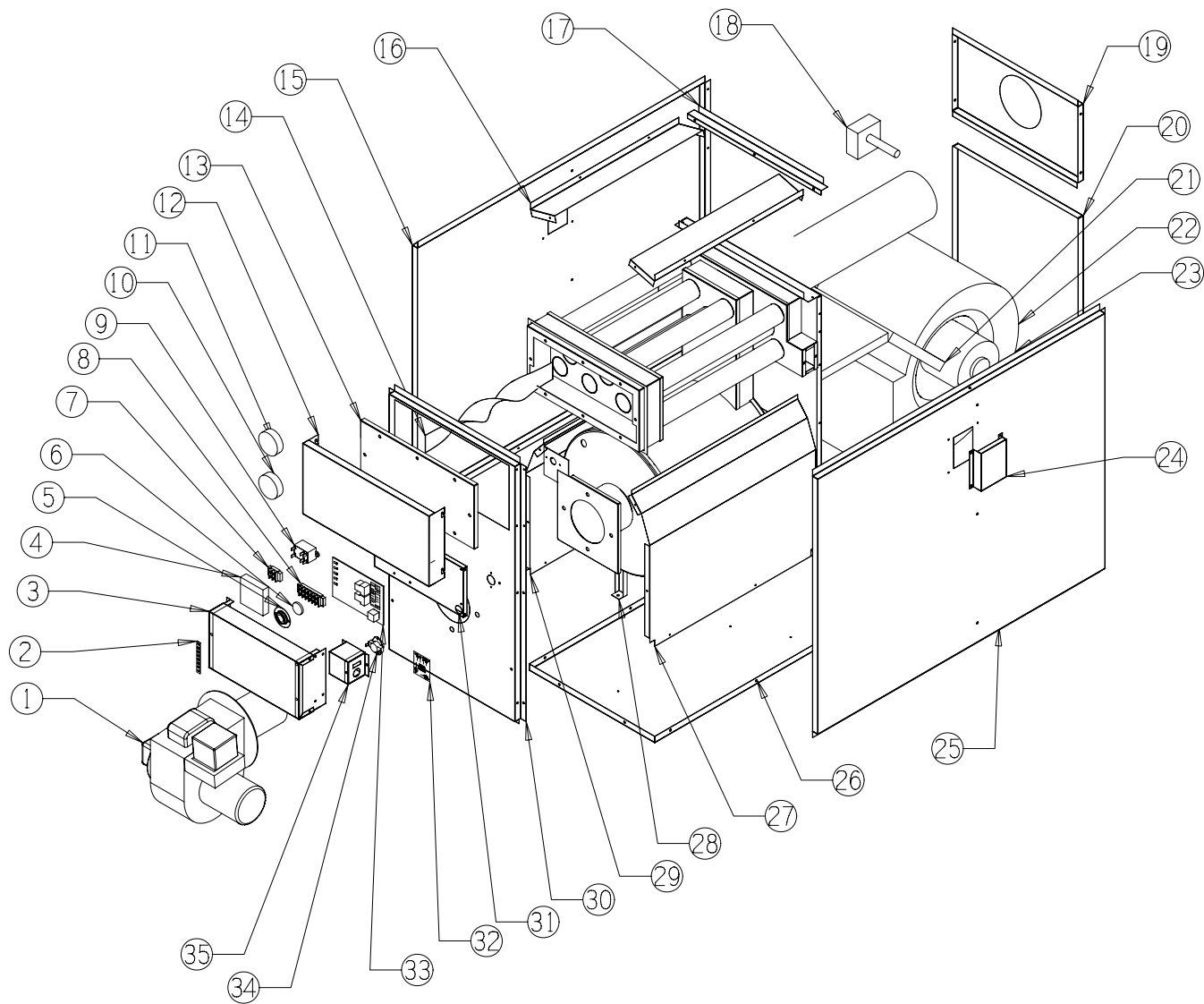

LISTE DE PIÈCES, GAMME SLO

1.	2.BPSLOB	BRÛLEUR BECKETT NX 2
	2.BPSLOVCR	BRÛLEUR RIELLO 40F3 VENTILÉ PAR CHEMINÉE
	2.BPSLODVR	BRÛLEUR RIELLO BF3 VENTILÉ PAR ÉVENT DIRECT
2.	2.TERMSTRIP6	BANDE-BORNES À 6 CONNECTEURS
3.	2.CNTRLCVR	PLAQUE DU CONTRÔLEUR
4.	2.RELAYQBS415	RELAIS ANTIREBOND INFITEC, 5 SECONDES
5.	2.SITGLSSCVR	COUVRE-REGARD
6.	2.SITGLASS	REGARD
7.	2.TERMBLK4	BLOC-BORNES À 4 CONNECTEURS
8.	2.TERMBLK6	BLOC-BORNES À 6 CONNECTEURS
9.	2.RELAYSPDT	RELAIS À CONNECTEUR SIMPLE PASSE DOUBLE
10.	2.SWITCHFA	INTERRUPTEUR D'AIR FRAIS
11.	2.SWITCHF	INTERRUPTEUR DE FUMÉE
12.	2.PNLFALSE	FAUX PANNEAU
13.	2.CLEANOUT CVR	REGARD DE NETTOYAGE
14.	2.BAFFLEFLUE	CHICANE SECONDAIRE DE FUMÉE (6)
15.	2.PNLLSLO	PANNEAU GAUCHE
16.	2.AIRBAFFLE	CHICANE DU PLÉNUM
17.	2.PNLPLENUM	PANNEAU DIVISEUR DU PLÉNUM
18.	2.BFSSHO	INTERRUPTEUR À PRESSION DU TUYAU DE FUMÉE
19.	2.PNLURSLO	PANNEAU SUPÉRIEUR ARRIÈRE
20.	2.PNLFANDRSLO	PORTE DE LA SOUFFLERIE
21.	2.FILT18201	FILTRE À AIR 18 X 20 X 1
22.	2.BLWRGT10DD	VENTILATEUR DELHI GT10DD
23.	2.MTR1864	MOTEUR EMERSON N° 1864 1/3 HP, 3 VIT. DD, 115 V
24.	2.PNLCLNOUT	REGARD DE NETTOYAGE
25.	2.PNLRSSLO	PANNEAU DROIT
26.	2.PNLBSLO	PANNEAU INFÉRIEUR
27.	2.AIRBAFFLER	CHICANE D'AIR, CÔTÉ DROIT
28.	2.HESLO80	ÉCHANGEUR DE CHALEUR
29.	2.AIRBAFFLER	CHICANE D'AIR, CÔTÉ GAUCHE
30.	2.PNLF	PANNEAU AVANT
31.	2.CNTRLPLATE	PLAQUE DE FIXATION DU PANNEAU DE COMMANDE
32.	2.BOARDTAP	PANNEAU « TAP SELECT » (MODÈLE ECM)
33.	2.BOARDST9103	PANNEAU DE COMMANDE HONEYWELL ST9103A1002U (MODÈLE PCS)
34.	2.LIMIT130115	LIMITEUR DE TEMPÉRATURE SUPÉRIEUR, OUVERT 130, FERMÉ 115
35.	2.CVRLIMIT	COUVERCLE DU LIMITEUR

GARANTIE :

Summeraire Mfg. garantit qu'elle fournira au propriétaire d'un appareil de chauffage au mazout Summeraire installé au Canada un **échangeur de chaleur** (élément chauffant) de rechange sans frais, FAB depuis l'usine de Peterborough, Ontario, Canada, si ledit **échangeur de chaleur** s'use ou tombe en panne dans des conditions normales d'utilisation en raison d'un défaut de matériaux ou de main-d'œuvre pendant les premiers **vingt (20) ans** suivant la date d'installation et uniquement si toutes les conditions suivantes ont été respectées.

1. L'appareil a été installé et entretenu par un installateur qualifié et conformément aux pratiques reconnues et recommandées de temps en temps par l'Institut canadien du chauffage, de la climatisation et de la réfrigération, le Code national du bâtiment ou la norme CSA B139.
2. L'appareil a été utilisé selon un débit calorifique qui respecte les valeurs et le carburant précisés sur la plaque signalétique fixée à celui-ci.
3. L'appareil n'a pas été utilisé sans un limiteur-contrôleur automatique adéquat qui contrôlait la température maximale de l'air chaud.
4. L'appareil n'a pas été utilisé sans une circulation d'air adéquate à l'extérieur de celui-ci.
5. Summeraire Mfg. dispose de preuves suffisantes que le défaut prétendu ne résulte pas de dommages à l'appareil ou de sa destruction.
6. L'appareil est toujours demeuré à l'endroit où il a été installé à l'origine.
7. Un avis écrit faisant état de la panne sous garantie est reçu au plus tard trente (30) jours après l'expiration de cette garantie, à la première de ces éventualités.
8. On ne doit pas avoir fait circuler de l'air refroidi mécaniquement dans le conduit de reprise de l'échangeur de chaleur de l'appareil.
9. Le propriétaire doit fournir la preuve que l'appareil a fait l'objet d'un entretien annuel comprenant le nettoyage annuel complet de l'appareil et l'inspection de l'échangeur de chaleur.
10. L'appareil ne doit pas être installé dans un bâtiment où l'atmosphère est corrosive, comme dans un nettoyeur à sec, une buanderie, un salon de beauté, etc.
11. Summeraire Mfg. n'est pas responsable des pannes qu'entraînent les dégâts d'eau et calamités naturelles.
12. On ne doit pas avoir installé un serpentin de climatiseur ou de thermopompe du côté reprise de l'appareil.

Cette garantie supplante expressément toute autre garantie ou obligation de Summeraire Mfg. Personne n'est autorisé à altérer ou modifier d'une quelconque manière les clauses de cette garantie. Summeraire Mfg. n'assume aucune responsabilité quant aux dommages indirects de quelque nature; aussi, l'acheteur, en acceptant l'appareil, assume toute responsabilité quant à l'utilisation, bonne ou mauvaise, que celui-ci, son employé ou un tiers fait de l'appareil.

Cette **garantie** est conçue pour le propriétaire de l'appareil et devient nulle dès que l'appareil est altéré d'une manière non spécifiée par Summeraire Mfg. ou dans le présent document. Cette garantie n'offre aucune autre garantie expresse ou implicite; aucune responsabilité ne sera encourue en lien avec d'éventuels dommages indirects découlant d'un défaut prétendu de l'**échangeur de chaleur** ou de ses composants.

Les composants mécaniques de cet appareil de chauffage sont garanties pendant cinq (5) ans.

Si l'une de ces composantes brise dans le cadre d'une utilisation et d'un entretien normaux dans les cinq (5) ans suivant la date d'installation, la pièce défectueuse sera remplacée sans frais, FAB depuis notre usine de Peterborough, en Ontario.

Toute demande sous garantie doit s'accompagner du numéro de modèle et du numéro de série de votre appareil de chauffage Summeraire.



Mieux construit pour durer

Fabriqué par
Summéraire Manufacturing
Une division de Trent Metals Limited
Peterborough, Ontario
Canada